

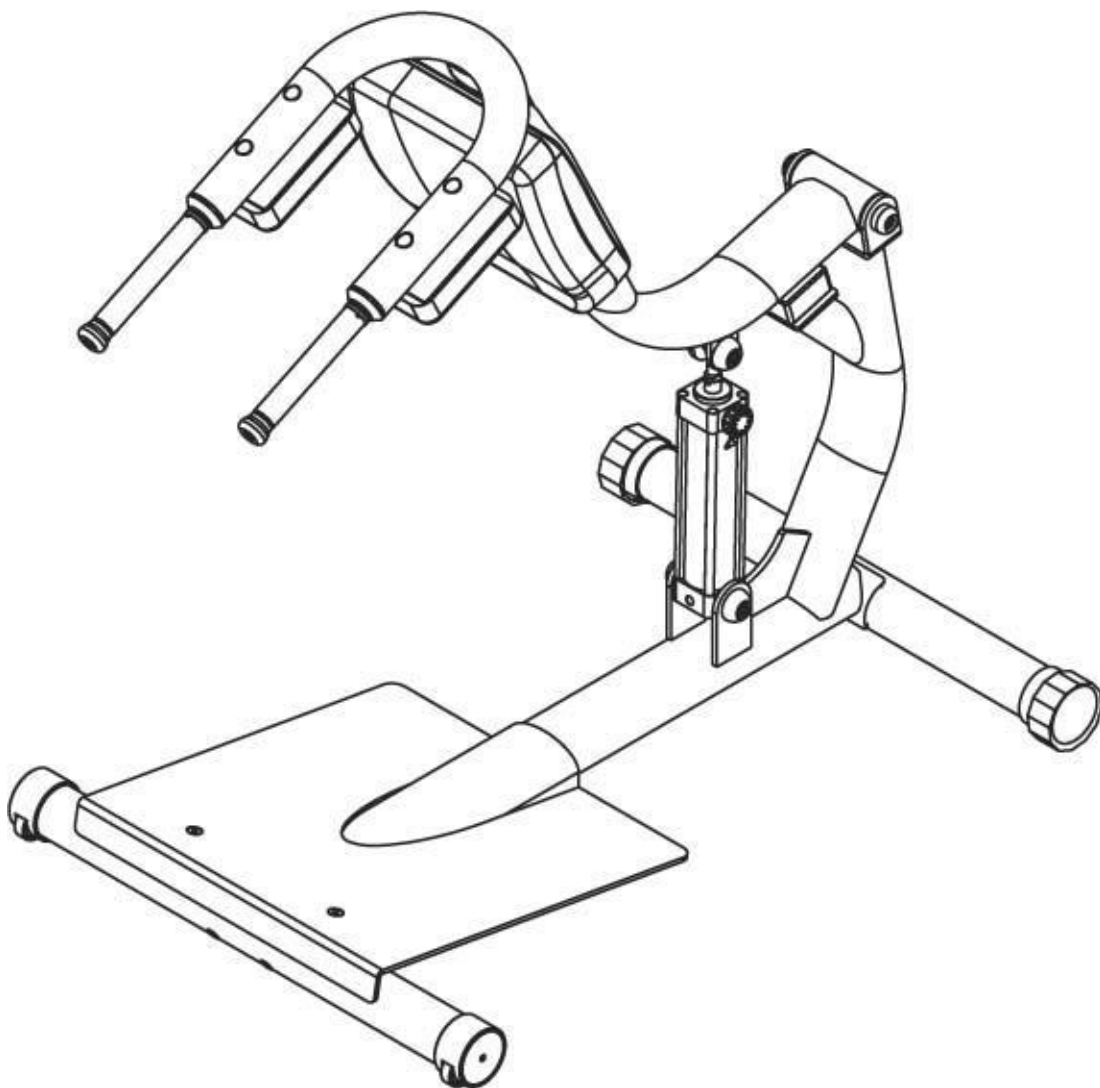

DK-1206 スタンディング・レッグ/ライズ



この度は【GYM DK-1206】をお買い上げいただきまして、誠に有難うございます。

◎ 本説明書を最後までお読み頂き、内容をよく理解した上で作業や運動を行うようにして下さい。

◎ 本書の巻末に「保証書」がついていますので、送り状の控えとともに手近なところに保管して下さい。

◎ ご不明な点がある場合その都度読み直して頂き、正しくご使用下さい。

◎ 本機は家庭用です。改良のため、デザイン・仕様を一部変更している場合があります。

◎ 計測数値等に関しましては、誤差がございますので御了承ください。

◎ 本製品は1台ずつ組み立てて検品しているため、製品上に多少の傷がございますが、ご了承ください。

◎ 簡易工具がついていますが、市販の工具をご用意することをお勧めいたします。

<運動方法>

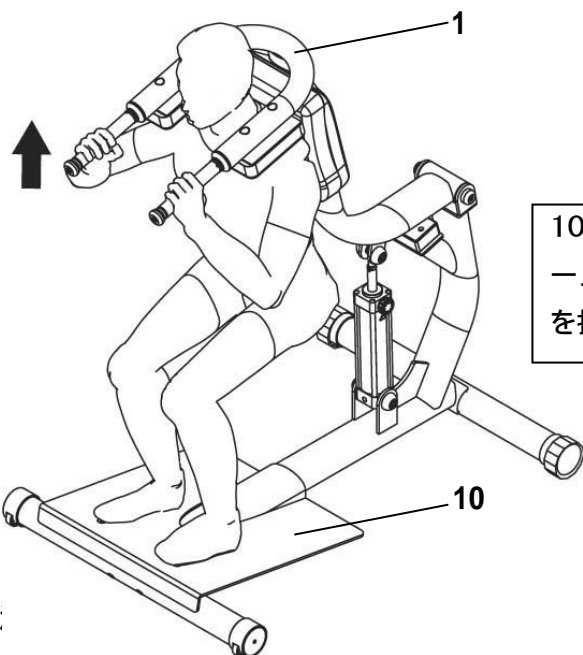

10: フットプレートに乗り、1: B フレームを図のように肩にのせ、ハンドルを握り、矢印の方向に動かします。

<各種使用方>

*ご注意ください 激しく運動を行いますと、シリンダーの温度が上昇し故障の原因になりますので、運動を行う際には気をつけて下さい。

シリンダー負荷調整
10 段階の負荷でお好みの負荷に調整できます。数字の小さい方が負荷が「軽く」なります。

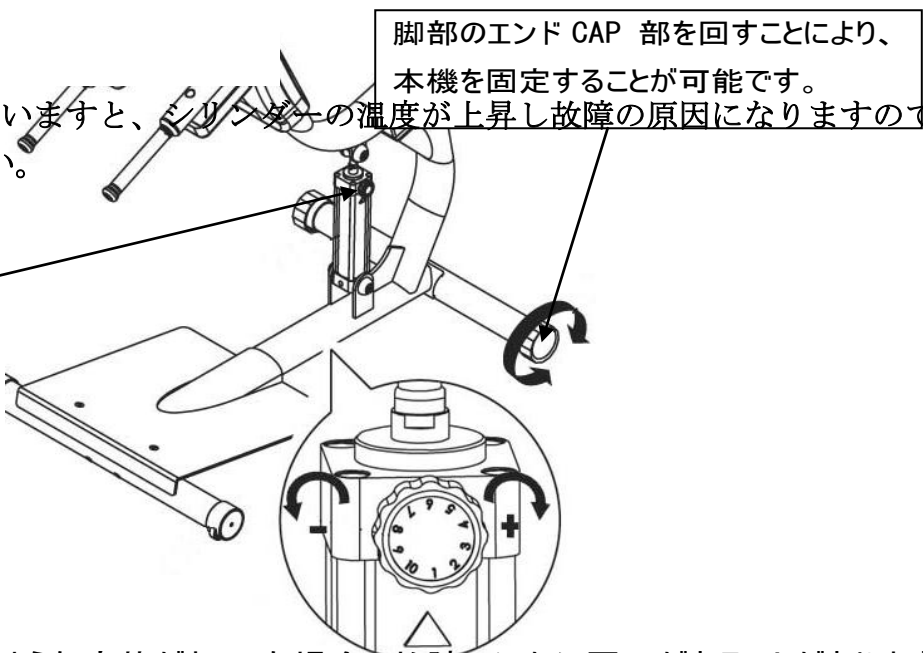

脚部のエンドCAP部を回すことにより、本機を固定することが可能です。

<故障かな?と思ったら> 下記のような症状がおこった場合、故障のほかに原因があることがあります。この取扱説明書をもう一度読んでいただき、下記表を参考に点検してみてください。このほかで故障の原因が分からない場合には、巻末の連絡先または販売店にご連絡ください。

症 状	原 因	改善方法
油圧シリンダーが作動しない	・シリンダーの固定が緩い ・負荷が重くなっている	・組立方法を参考にボルトを固定しなおす ・シリンダーの負荷を「1」にする
ギシギシ音がする	・各部のボルトが緩んでいる	・組立方法を参考にボルトを固定しなおす
グラグラする	・接地面が平らでない ・各部のボルトが緩んでいる	・設置場所を移動する・設置個所に敷物を敷く ・組立方法を参考にボルトを固定しなおす

保証書

本保証書は下記の保証期間ならびに保証条件にしたがって、無償修理することを お約束するものです。この保証書によってお客様の法律上の権利を制限するものではありません。

品 名	GYM DK-1206 (スタンディング・レッズ/ライズ)
保証期間	お買い上より1年間
お買上げ日	年 月 日
お名前	
ご住所	
T E L	— —

販売店：

- (1) 取扱説明書に従った正常な使用状態で故障した場合は、無料保証いたします。
- (2) 保証期間内に故障した場合は、お買い上げ販売店・輸入販売元にご依頼ください。その際には本書をご提示ください。
- (3) 保証期間内でも次の場合には保証は受けられません。
 - お買上げ後の移動（引越等を含む）、落下、転倒等の故障及び損傷
 - 本来の使用目的以外による故障及び損傷
 - 天災、地震、水害、落雷、地変等による故障及び損傷
 - 保管上の不備による故障及び損傷
 - 不当な修理、改造による故障及び損傷
 - 取付場所の床面の損傷
 - 本保証書の添付のないもの
- (4) 使用に伴う消耗品は、無償修理交換の対象になりません。
- (5) 一般家庭以外に使用された場合は、無償修理交換の対象になりません。
- (6) 本保証書は再発行いたしませんので大切に保管してください。
- (7) 保証期間が過ぎた後の故障については有償にて修理することが可能です。
- (8) 本保証書は日本国内のみ有効です。
- (9) 本保証書は、お買上げ年月日、販売店名、販売店印が記載されていないと無効です。ただし、商品をお届けした際の配送伝票がある場合はその限りではありません。
(※保証書に関しましては、販売店にご相談してください。)
- (10) 出張修理に関しては、保証期間内でも有償になる場合があります。

輸入販売元 大広株式会社
〒103-0007 東京都中央区日本橋浜 3-41-4 旭光ビル 2F
TEL : 03-5652-5056 FAX : 03-5652-5078
フリーダイヤル : 0120-25-1622
受付 平日AM10:00～PM5:00 土・日・祝日 休