

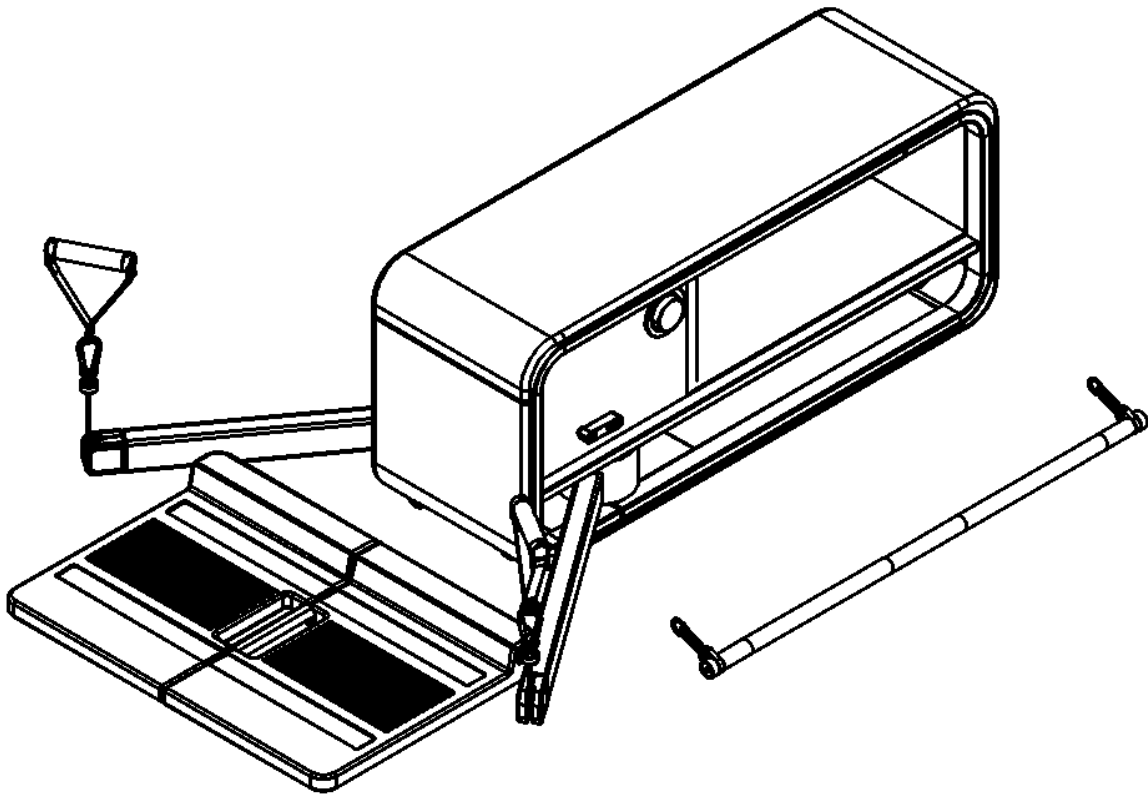

DK-L832T(家庭用)スマートホームジム



DK-L832T(家庭用)スマートホームジム をお買い上げいただきまして誠に有難うございます。

◎まず、本説明書を最後までお読みください。

内容を十分ご理解いただいた上で正しくご使用いただきますようお願い申し上げます。

- ◎ 本書巻末に「保証書」がついていますので、配送業者の送り状伝票とともに大切に保管してください。
- ◎ 本機は家庭用です。軽頻度の運動向けに設計しています。
利用目的は保証内容に影響しますので、予め用途をご確認くださいますようお願い申し上げます。
- ◎ 改良のため、デザイン・仕様を一部変更している場合があります。
- ◎ 簡易工具がついていますが、市販の工具をご用意することをお勧めいたします。

※本書に記載されている数値は、実数と多少の差異が生じる場合があります。予めご了承ください。

安全上の注意

取扱説明書の注意及び警告内容は、危険の度合いによって2段階に別れております。記載されている内容をよく理解していただき、取扱説明書に従ってご使用ください。いずれも安全に関する重要な内容ですので、必ず守ってください。



警告 誤った取扱いをすると人が死亡又は重傷を負う可能性が想定される内容



注意 誤った取扱いをすると人が障害を負う可能性及び物的被害の発生が想定される内容



警告

☆使用上の警告

- 1) 無理をせず軽い負荷から始めて下さい。
- 2) 急激な運動は体に負担が掛かりますので、少しでも異常を感じましたら運動を中止して医師にご相談して下さい。
- 3) お子様が本機で遊ばないようにして下さい。また、使用中はお子様が近づかないようにして下さい。お年寄りの方が運動されるときには、必ず付添の人をつけて行って下さい。
- 4) お年寄り・体の不自由な方、病気をお持ちの方のトレーニング・リハビリ用にご使用の場合、必ずかかりつけの医師にご相談下さい。特に次のような方（心臓病・高血圧・糖尿病・呼吸器疾患・妊娠中・ペースメーカー・人口心肺装着の方）
- 5) 基本的には分解・改造は行わないで下さい。内部点検や修理をする際には販売店までご相談下さい。
- 6) 各部の機能が正しく作動しているかどうか、またネジ・ボルト等の緩みやガタがないか、使用前に必ず点検して下さい。
- 7) 乗降する場合には、製品にもたれかかったり、使用中に周囲の人が製品及び使用者を押ししたり、引いたりしないで下さい。運動の妨げとなったり、安全性を損ないケガをしたりする場合があります。
- 8) 同時に2人以上でご使用なさないで下さい。
- 9) 製品保護のため最大負荷状態での20分以上の連続使用はおやめ下さい。
（使用後は可動部保護の為、使用時間の2倍の時間、機械を休ませてから再度ご使用ください。
例：20分使用の場合は40分程度休ませる。）



☆使用上の注意事項

- 1) トレーニングの前後に必ずストレッチ（準備体操）を入念に行ってください。トレーニングをするたびに、筋肉はほんの少し傷みます。そのままにしておくと筋肉が縮み、その状態で数年間スポーツを行うと、筋肉が堅い弦のように簡単に切れやすくなります。ストレッチは必ずトレーニング前後に行うように習慣をつけましょう。
- 2) 食後のトレーニングはやめましょう。胃に流れる血液が、体を使うことによって胃に流れにくくなって消化に影響を与えるので、食後2時間位あけてトレーニングをして下さい。
- 3) 本機ご使用の時は、必ず運動靴を履き、回転、駆動部に巻き込まれる恐れのない紐等のない服装でご使用下さい。
- 4) 運動方法につきましては、使用方法以外での使用はおやめ下さい。
- 5) 本機は本格的な運動ジム向けとして作られていません。
- 6) 異物等を商品内部に入れないでください。異物等が入ったまま使用すると、故障の原因となります、特にお子様のおられるご家庭では注意して下さい。
- 7) サビの発生や負荷の調節不調、メーター等の故障の原因となりますので次の場所には設置、保管はしないで下さい。
 - 直射日光、暖房設備、火気のために著しく温度が上昇する場所
 - 屋外（屋根のあるガレージ等を含む）の設備や浴室付近等の湿気の多い場所
 - 磁気や電氣的雑音の発生しやすいものの近く
- 8) 使用しない場合には、特に幼児が触らない様注意して下さい。

☆保管上の注意事項

- ご使用前にはハンドル・手すり・接合部分のガタや、緩み等がないよう確認して下さい。
- 本機は使用中の運動が十分確保できる水平な床面に設置して下さい。
- 製品には、絶対に物を置かないで下さい。
- 本体は布製(ウレタン部等も含む)の部分がありますので鋭利なもの等で傷をつけないようにして下さい。
- 布製(ウレタン部等も含む)の部分に亀裂が発生すると進展し、使用中に破損等して危険ですので、必ず確認してからご使用ください。
- 布製(ウレタン部等も含む)の部分は消耗品のため、ご購入直後の不良以外は有償となります。
- 使用場所の周囲に物を置くと、思わぬケガや事故につながりますので、必ず整理整頓してからご使用下さい。
- 本機は必ず平らな場所に設置して下さい。
- 廊下やフローリングまたは畳の部屋で組立てやご使用になると、床を傷つける場合があります。必ず、布やカーペットを敷いて傷を付けないようにして下さい。
- 本機を廃棄する場合は、粗大ごみとして各自治体の方法に従って処理してください。

注意事項

運動を行う場合は本商品の外周 1 m を運動エリアとし、さらに外周 1 m をクリアランスと定めて障害物は除去し、運動者以外は立ち入らないようにしてください。



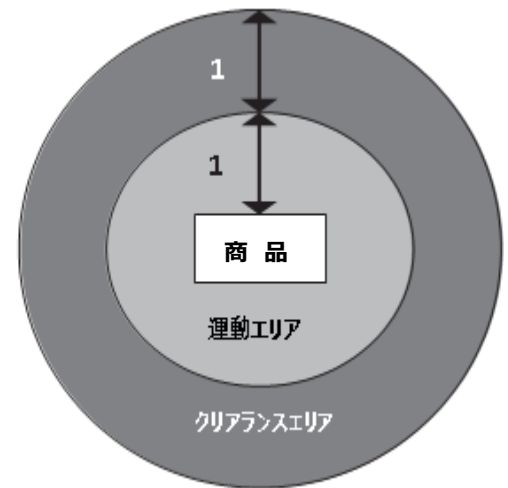

※特にお子様が近づかないように再度ご確認をお願い致します。

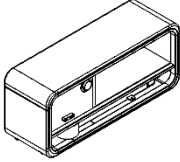
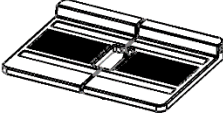
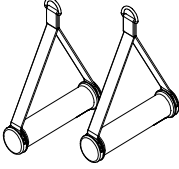

仕様

品名	／	スマートホームジム
品番	／	DK-L832T
重量	／	58 kg
寸法	／	幅 44×奥行 116×高さ 52 (使用状態本体サイズ / cm)
電源	／	ACアダプター / 100V
連続使用	／	最大負荷状態で20分
生産国	／	中国

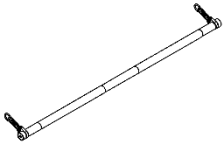
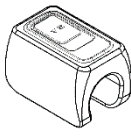
パーツ表

			
本体×1	フットペダル×1	プルハンドル×2	安全フック×2
			
トレーニングポール×1	ポールリモコン×1	電源コード×1	取扱説明書

組立説明

組立を始める前のご注意

- ※ 開梱及び組み立て時は、必ず大人2人以上で行って下さい。
- ※ 広い場所を確保した上で作業を始めて下さい。
- ※ 床などを傷付けない様に、厚手のシートなどで養生を行ってから組立を行ってください。
- ※ 作業は厚めの作業用手袋などで手の保護を行ってください。
- ※ 作業をする前に、部品と必要な道具が全部揃っているかを確認して下さい。
- ※ パーツが本体に装着されているものもありますので、その都度確認してから作業を行ってください。

ステップ1 :

- 本体を平らな場所に置きます。
- 本体両側にある回転レバー(14)を矢印方向に回し、ロックを解除します。
- アーム(55)、(56)を手で内側に閉じた後に手を離しアームを開きます。
- アーム(55)、(56)を8段階の位置まで開き、回転レバー(14)を元の位置にもどしロックする。

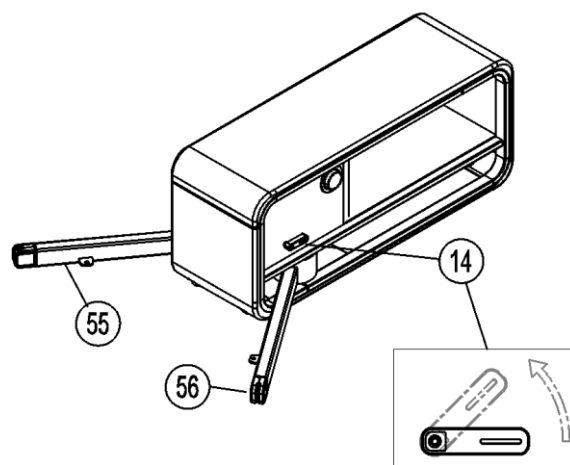

ステップ2 :

- フットペダルを置きアームを開いて、両側の切り欠き部分を確認し、アームとフットペダルを組み込みます。

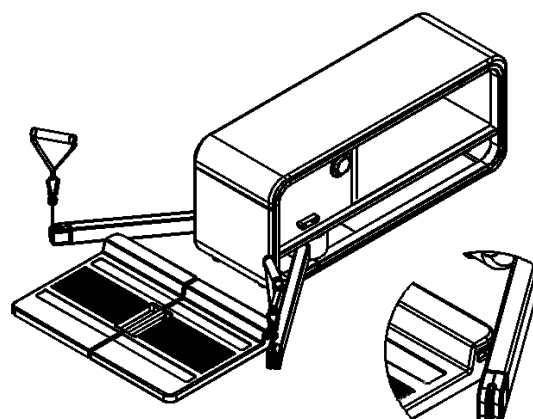

ステップ3 :

- アームに安全フックを掛けます。
- プルハンドルを安全フックに固定します。

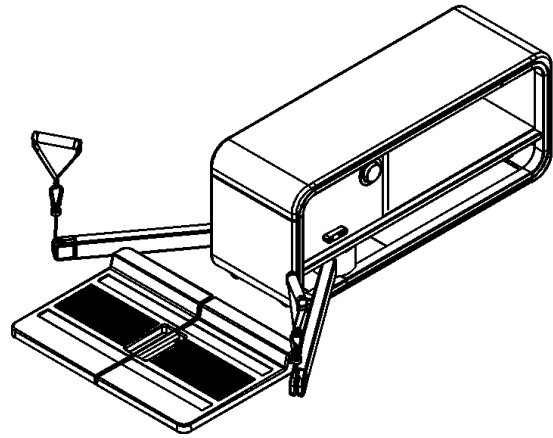

オプション :

- トレーニングポールを両側の安全フックに固定します。

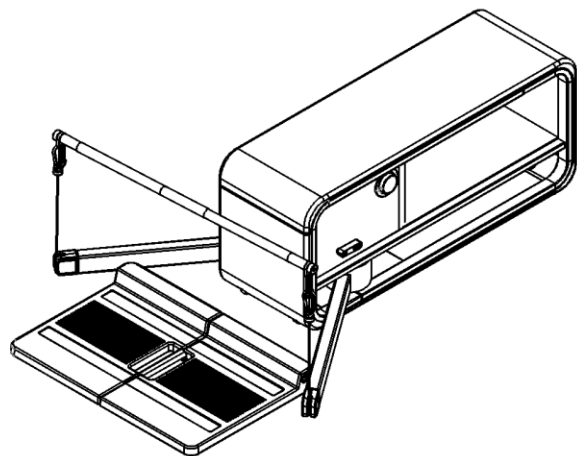

ご注意 : 本体の取り付けは重量物の扱いとなりますので、2人以上で慎重に作業をお願いいたします。
作業は厚めの作業用手袋などで手の保護を行ってください。

安全に使用するための説明：

この安全マニュアルには、重要な安全注意が記載されています。

使用する前によくお読みください。

- 使用前に、トレーニングする体の部分に応じて、機器のアームを最適な位置に調整してください。
- ご使用の際は、必ずアーム位置調整後に、回転レバーを元の位置にもどしロックされていることを確認してからご使用ください。
- トレーニングが終了したら、調整部のアームを折りたたみ、歩行の妨げにならない様にしてください。
- トレーニング終了後は、本機の電源スイッチを切り、電源コードを抜いて、他人に無断で使用されないようにしてください。

(機械下部の電源コードはプラグの差込み式ですので簡単に取り出せます。電源コードは適切に保管してください。)

使用説明：

アームは水平に調整できます。

1. 水平回転調整（8段階調整）

調整方法：回転レバーを矢印の方向にスライドさせてロックを解除し、アームを垂直面で適切な位置まで回転させてから、回転レバーを放すと、調整スイッチがロックされます。
(8段階のギアから選択できます。)

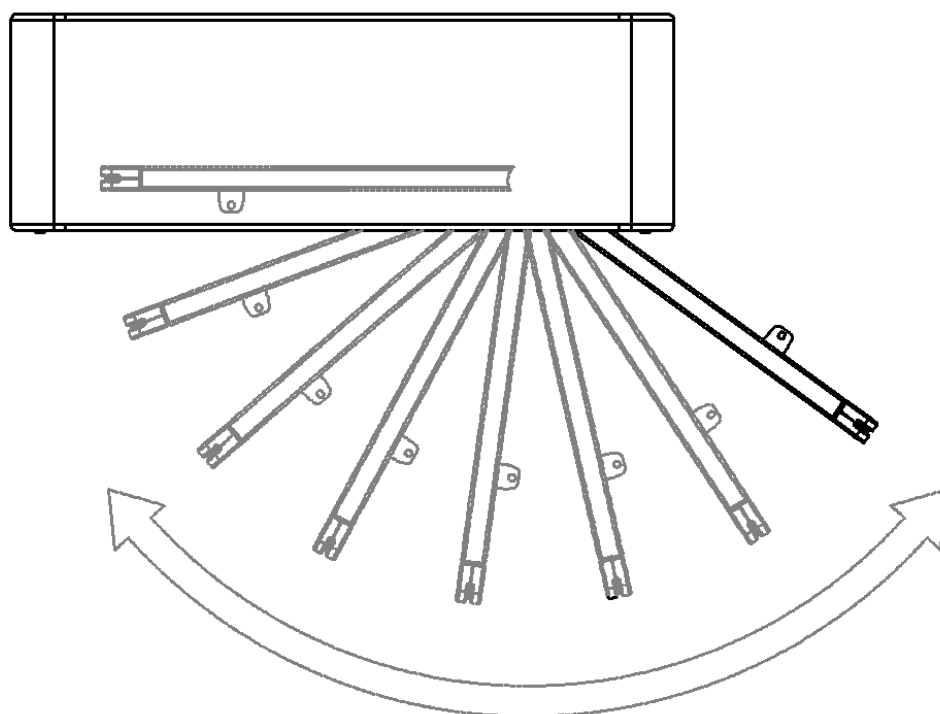
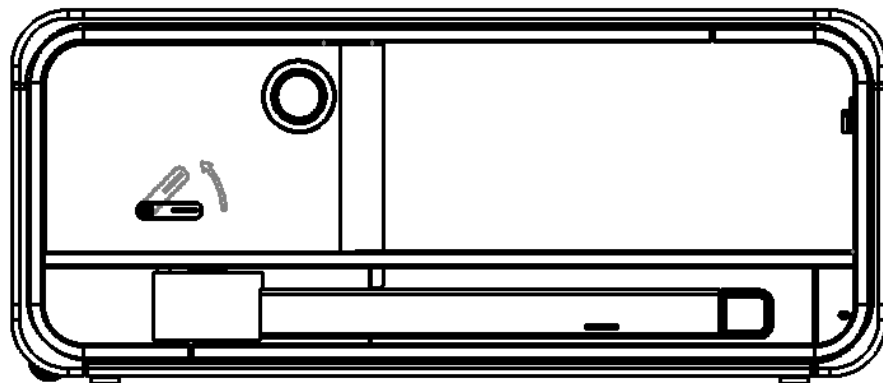

ポールリモコンの説明：

リモコンをトレーニングポールに取り付けて、運動中にボタンを押して、一時停止、再開を操作することができます。



パネル表示説明

1.1 ブートインター画面



1.2 モード選択画面



標準モード:
このモードでは、
ロープ出力=ロープ引込力



遠心モード:
このモードでは、
ロープ出力<ロープ引込力

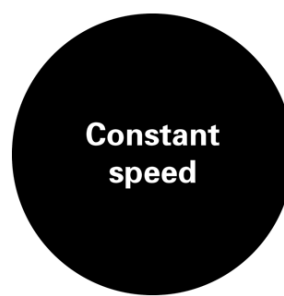

定速モード:
このモードでは、フォースサイズ
を設定する必要がない、ロープ
を一定の速度で出し続ける

1.3 負荷調整画面



負荷値設定(標準モード)



負荷値設定(遠心モード)



負荷値設定(遠心モード)

1.4 スタンバイ画面



パネル機能説明

1.1 電源をオンにし、ブートインター画面。

1.2 この画面はモード選択画面です。シャトルを回転させてモードを切り替え、クリックして確定します。

1.3 この画面は、負荷調整画面です。画面の値が点滅している場合は、負荷調整できる状態になり、長く押して負荷選択画面に戻し、時計回り方向に回すと、負荷を増加させ、クリックして負荷を確定します（値の点滅が止まります）。クリックすると調整可能な状態に戻り、長く押すと回転は無効になります。

1.4 この画面は、スタンバイ状態です、5分間操作がないと、スタンバイ画面になり、クリックするとロックが解除されます。

本機のトレーニング方法は多様です、ベンチ、マット、ロッド等を利用して、本機ケーブルの動きと組合せをすることで 多様な訓練姿勢が可能になり、さまざまな運動効果を得られます。

お手入れ上の注意

- 汚れや使用後の汗等は、中性洗剤を薄めて含ませ固く絞った布で拭き、その後乾いた布でふき取ってください。
- 水をかけたり、シンナー・ベンジンなどで拭かないでください。
- パネルの汚れや汗、水分等は乾いた柔らかな布で拭いてください。

<故障かな？と思ったら>

下記のような症状がおこった場合、故障のほかに原因があることがあります。この取扱説明書をもう一度読んでいただき、下記表を参考に点検してみてください。このほかで故障の原因が分からない場合には、巻末の連絡先または販売店にご連絡ください。

症 状	原 因	対処方法
システム機能しない	A、電源が接続されていないか 電源が入っていないか	電源接続、電源スイッチ“ON”の位置にします
	B、電気がない	基盤交換の可能性
	C、回路遮断	システムの入出力端子と通信回線を確認します
負荷変化ない	A、基板故障	基盤交換の可能性
	B、モーター不良	モーター交換の可能性
キー故障	キー無効	1、キーボードとコード交換の可能性 2、基板交換の可能性
表示不良	A、電子システム回路故障	1、パネル交換の可能性
	B、システム故障	2、パネル交換の可能性
左右カウント不正確	センサー故障或いは組立不良	1、センサーボード交換の可能性 2、センサー位置調整

保証書

本保証書は下記の保証期間ならびに保証条件にしたがって、無償修理することをお約束するものです。この保証書によってお客様の法律上の権利を制限するものではありません

品名	DK-L832T (家庭用) スマートホームジム
保証期間	お買い上より1年間
お買上げ日	年 日
お名前	
ご住所	
T E L	— —

販売店：

- (1) 取扱説明書に従った正常な使用状態で故障した場合は、無料保証いたします。
- (2) 保証期間内に故障した場合は下記輸入販売元までご依頼ください。その際に本書をご提示ください。
- (3) 保証期間内でも次の場合には保証は受けられません。
 - お買上げ後の移動、落下、転倒等の故障及び損傷
 - 本来の使用目的以外、本書記載の注意事項違反による故障及び損傷
 - 火災、地震、風水害、落雷、その他天災地変・公害・塩害等による故障及び損傷
 - 保管上の不備による故障及び損傷
 - 不当な修理、改造による故障及び損傷
 - 設置場所等の床面などの損傷
 - 本保証書の提示がない場合
 - 屋外にて修理を行う場合（建物の外、軒下、集合住宅の共用部等を含む）
- (4) 使用に伴う消耗品は、無償修理交換の対象になりません。
- (5) 準業務用以外、施設等で使用された場合は、無償修理交換の対象になりません。
- (6) 本保証書は再発行いたしませんので大切に保管してください。
- (7) 保証期間が過ぎた後の故障については有償になります。
- (8) 本保証書は日本国内のみ有効です。
- (9) 修理品については運賃、諸費用は原則としてお客様負担をお願いします。
- (10) 本保証書は、お買上げ年月日、販売店名、販売店印が記載されていないと無効です。
ただし、商品をお届けした際の配送伝票や購入日が証明できるものがある場合にはその限りではありません。
- (11) 出張修理に関しては、保証期間内でも有償になる場合があります。

開発販売保守 大広株式会社

〒103-0007東京都中央区日本橋浜町3-41-4 2F

TEL：03-5652-5056 /FAX：03-5652-5078

受付時間（平日AM10:00~12:00・PM1:00~5:00）

フリーダイヤル：0120-25-1622

※携帯電話、PHS、IP電話からはご利用になれません。